

The International Designer Collection

---

# J-Sha

---

ЭКСПЛУАТАЦИЯ  
И ОБСЛУЖИВАНИЕ





Машина счастья .....	3
Краны J-SHA	
Предварительные операции .....	4
Простота в обращении с дисплеем .....	5
БЭК ДЖЕТ (спинной гидромассаж) .....	6
Изменение программы БЭК ДЖЕТ: родолжительность, скорость и мощность .....	7
БОДИ ДЖЕТ (“классический” гидромассаж) .....	8
“Ласки” и “постукивания” J-SHA .....	9
Изменение гидромассажа или “ласк” и “постукиваний” .....	10
Регулировка смеси воздух/вода. Последующие операции. ....	11
А сейчас, если хотите, настройтесь на 3-ю про- грамму: МИКС .....	12
Рекомендации и предупреждения .....	13
Санитарная обработка гидравлической системы .....	14
Сообщения дисплея	
Примечания	
Неисправности в работе .....	15
Обслуживание ванны .....	16

Благодаря своим необычайным характеристикам, мы назвали J-SHA "машиной счастья".

На самом деле, благодаря отличному сочетанию дизайна и технологии, с применением революционно-новых и не применённых на практике решений, у J-SHA можно потребовать и получить удивительные результаты, чтобы достичь того психофизического здоровья, которое всегда являлось самой высшей целью, поставленной перед фирмой Джакуззи.

J-SHA - это результат большого опыта и научных изысканий, которыми руководит немного творчества и огромное увлечение. Эта инструкция является руководством, самым простым и доступным, помогающим узнать, сначала с нашей помощью, а потом благодаря вашей любознательности, сколько и каких ощущений может подарить вам J-SHA.

Наберитесь немного терпения и внимательно прочтите. Поняв и запомнив основные процедуры, всё станет гораздо проще. Это вызвано тем, что J-SHA - это сложная машина, какой может быть машина, управляемая компьютером. Но в то же время, она и простая, каким должен быть высоконадёжный электробытовой прибор.

**J-SHA. Классический и восточный массаж предлагаются вместе, впервые в мире.**

Классический гидромассаж, оказывающий воздействие на ступни, ноги и бедра, обеспечивается 4 ориентируемыми форсунками, размеры которых разработаны таким образом, чтобы обеспечить наибольший эффект расслабления и снятия усталости.

Восточный массаж, воздействующий на поясничную и спинную зону, получается двумя параллельными рядами из 32 форсунок, расположенных в спинке ванны.

Принцип основывается на стимулирующем эффекте "водяных пальцев", которые могут быть сравнены с руками опытного массажиста шиатсу. Это восточная техника, которая, воздействуя на тонизирующие точки, расположенные по краям позвоночника, стремится к восстановлению и сохранению того энергетического равновесия, которое находится в основе нашего психического и физического здоровья.

При желании, обе функции - классический и восточный массаж - могут работать одновременно. С J-SHA это можно.

Но давайте по порядку.

## КРАНЫ

Краны J-SHA собраны на борту ванны, выполнены из неизменного во времени металлического сплава, обладают "престижным", но в то же время практичным дизайном. Среди них имеется:

### ❶ Смеситель

приводится в действие ручкой, вода поступает из наполнительного устройства;

### ❷ Автоматический распределитель

при нажатии на него вода подаётся на душ;

### ❸ Душевая головка

имеет три различных положения для получения на самом деле персонализированной струи: с добавкой воздуха, в виде дождя, пульсирующей. Гибкий шланг полностью убирается в ванну.

Для вынимания душевой головки необходимо одной рукой нажать на кольцо, а другой потянуть головку вверх (рис. 2). Таким же образом шланг и убирается, после чего головку следует поставить на держатель;

### ❹ Наполнительное отверстие

отделено от кранов. Вода начинает поступать после включения смесителя и вытекает очень эффектной струёй в форме "паруса".

На дне ванны с небольшим рельефом против скольжения расположена пробка слива, которая приводится в действие расположенной сверху, на внутренней стенке, ручкой.

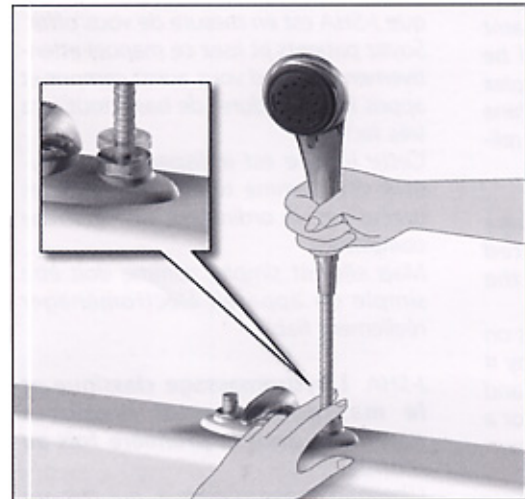
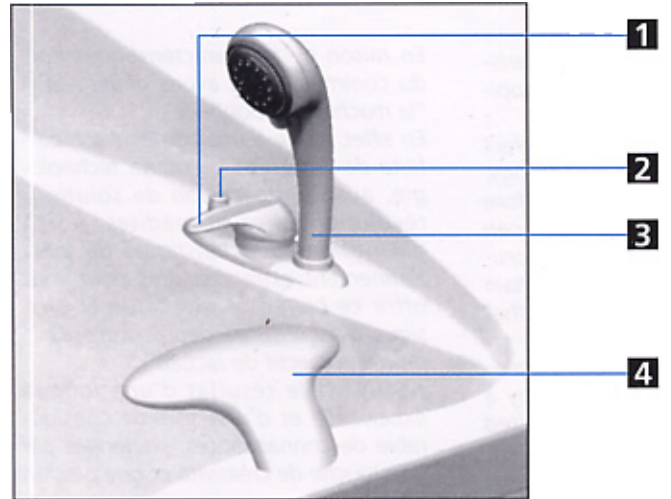

## ПРЕДВАРИТЕЛЬНЫЕ ОПЕРАЦИИ

Перед включением функций необходимо подать напряжение при помощи общего выключателя, установленного на линии питания ванны, после чего налить воду, полностью закрыв форсунки на спинке. Когда включается общий выключатель, на дисплее, внизу справа, загораются две светящиеся чёрточки (- -). Одновременно с этим лампочка кнопки "Start-Pause" (Старт-Пауза) начнёт мигать. На протяжении 50 секунд остаётся открытым сливной клапан под днищем ванны, обеспечивая, таким образом, полное опорожнение гидравлической системы, если это не было сделано во время предыдущего использования ванны (отключение электропитания, использование ванны с выключенным компьютером).

Во время установки ванны необходимо заполнить специальный бачок прилагающейся к ванне жидкостью (смотри "САНИТАРНАЯ ОБРАБОТКА ГИДРАВЛИЧЕСКОЙ СИСТЕМЫ").

При необходимости использования функции "Санитарной обработки", помимо наполнения ванны, следует убедиться, что в бачке имеется жидкость.

## ПРОСТОТА ОБРАЩЕНИЯ С ДИСПЛЕЕМ

Для облегчения использования дисплея он был разделён на три части, окрашенные в разные цвета

- A) ЛЕВАЯ ЧАСТЬ**  
Пуск/Остановка/Пауза и выбор функций;
- B) ЦЕНТРАЛЬНАЯ ЧАСТЬ**  
Предназначена для гидромассажного цикла с рядом органов управления для изменения по собственному усмотрению типов гидромассажа;
- C) ПРАВАЯ ЧАСТЬ**  
Предназначена для цикла Шиатсу, для персонализации и/или изменения введённых значений;
- A1)** Кнопка **ON/OFF** (ВКЛ/ВЫКЛ) для включения или выключения компьютера, включения функций или преждевременного выключения;
- A2)** Кнопка **START/PAUSE** (СТАРТ/ПАУЗА): для начала, запуска или временной остановки (паузы) гидромассажных функций;
- A3)** Кнопка **BODY/JET** (БОКОВЫЕ СТРУИ): для выбора классического гидромассажного цикла;
- A4)** Кнопка **BACK/JET** (СПИННЫЕ СТРУИ): для выбора цикла Шиатсу;
- A5)** Кнопка **MIX** (МИКС): для выбора "смешанного" массажа;
- A6)** Кнопка **AIR** (ВОЗДУХ): для увеличения или уменьшения количества воздуха в гидромассажных струях;
- A7)** Кнопка  $\frac{\text{H}}{\text{I}}$ : для включения санитарной обработки гидравлической системы;
- B8)** гидромассаж с постоянной мощностью;
- B9)** "ласкающий" гидромассаж (переменная синусоидальная мощность);
- B10)** "постукивающий" гидромассаж (переменная мощность с ритмичными импульсами);
- B11/12)** для увеличения (+) или уменьшения (-) интенсивности струй во время работы функции B8;
- B13/14)** для увеличения (+) или уменьшения (-) максимальной мощности струй во время работы функций B9 и B10;
- B15/16)** для увеличения (+) или уменьшения (-) минимальной мощности струй во время работы функций B9 и B10;
- B17/18)** для увеличения (+) или уменьшения (-) интервала времени между двумя "ласками" или "постукиваниями" во время работы функций B9 и B10;

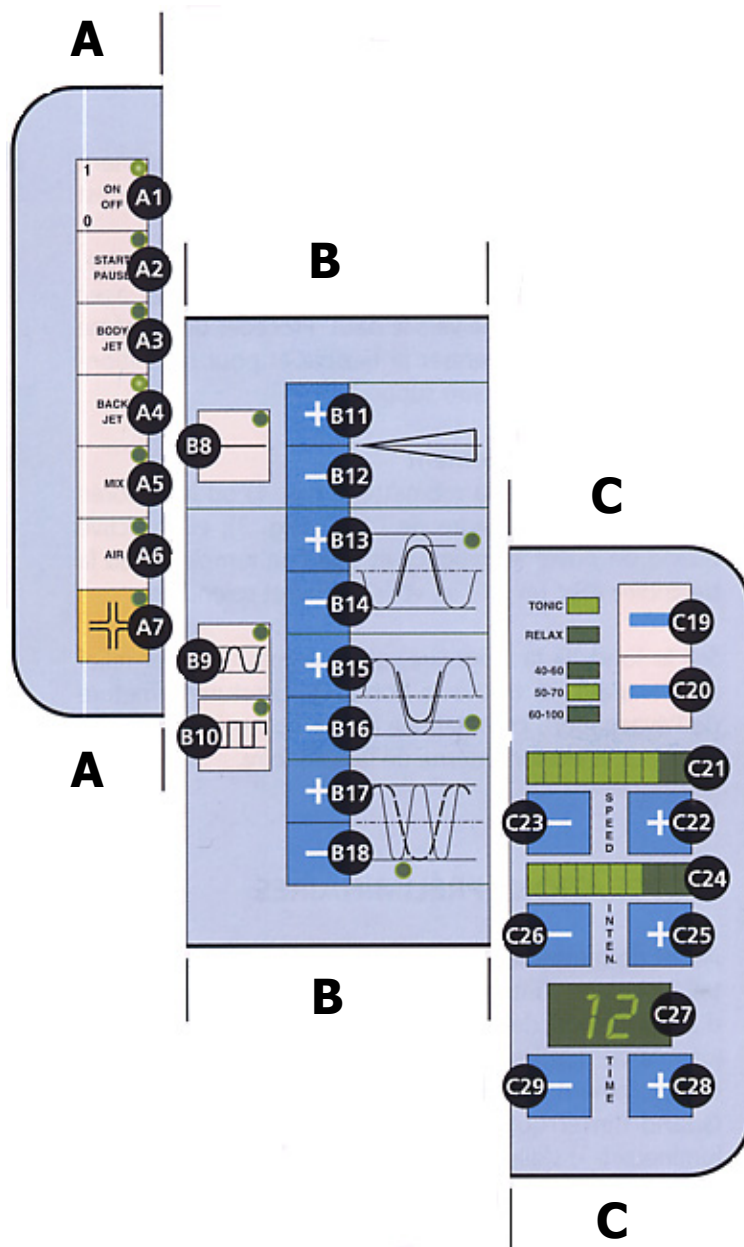

Для более наглядного рассмотрения "ласкающего", (B9), или же "постукивающего", (B10), гидромассажа следует обратиться к рисункам и графикам на страницах 16-18.

- C19)** для выбора интенсивности TONIC или RELAX;
- C20)** для выбора цикла в зависимости от массы тела;
- C21)** Изменяет скорость движения спинных струй (вдоль спинки ванны);
- C22)** для увеличения скорости движения;
- C23)** для её уменьшения;
- C24)** Изменяет интенсивность (мощность) спинных струй;
- C25)** для увеличения мощности струй;
- C26)** для её уменьшения;
- C27)** Дисплей введённого времени (продолжительность цикла);
- C28)** для увеличения продолжительности цикла;
- C29)** для её уменьшения.

## BACK JET

(спинной ГИДРОМАССАЖ или "ШИАТСУ")

1. Нажмите кнопку ON/OFF: дисплей внизу справа (TIME) будет показывать цифры 00.
2. Нажмите кнопку BACK JET.
3. Автоматически включается цикл "TONIC" (движение спинных струй снизу вверх). Нажимая кнопку справа от светодиодов, включается цикл "RELAX" (движение струй сверху вниз).
4. Помимо этого, автоматически включается цикл средней интенсивности и продолжительности (рассчитанный на массу тела 50-70 кг и 18 минут). Продолжая нажимать кнопку справа от "массы тела", цикл изменяется, позволяя выбрать "слабый" (продолжительность 15 минут), или же "интенсивный" (продолжительность 21 минута).
5. В спинном гидромассаже мощность струй исходит из заранее установленного значения, после чего оно со временем постепенно и автоматически возрастает до максимального значения, различного для различных циклов, согласно введённой на заводе программы. При помощи кнопок + / - по бокам надписи "INTEN." увеличивается или уменьшается мощность спинных струй, но с моментальным эффектом, если при помощи кнопки + уже не была достигнута максимальная мощность. Другими словами, мощность струй вновь увеличится с течением времени до достижения максимального значения, предусмотренного для выбранного цикла.
6. Также и скорость движения спинных струй будет постепенно увеличиваться, в соответствии с установленной программой. В любом случае, значения можно изменить при помощи кнопок, расположенных по бокам надписи "SPEED".
7. Вновь нажмите кнопку START/PAUSE для включения функции.

ПРИМ.: продолжительность цикла (TIME) можно изменить в любой момент, в то время как мощность струй (INTEN.) и скорость движения (SPEED) можно изменить только во время работы функции, чтобы почувствовать изменения

Во время работы функции нельзя перейти от режима "TONIC" к режиму "RELAX" и наоборот, или же изменить "массу тела" (более или менее интенсивный цикл Шиатсу). Следовательно, данная замена цикла может быть выполнена только до включения функции, или же включив паузу при помощи соответствующей кнопки. В любом случае в том, что касается продолжительности, интенсивности и скорости движения струй, новый цикл следует вводить с самого начала.

8. После истечения установленного времени функция прекратит работу автоматически, а на дисплее времени появятся цифры 00.

ПРИМ.: функцию можно выключить в любой момент нажатием кнопки ON/OFF.

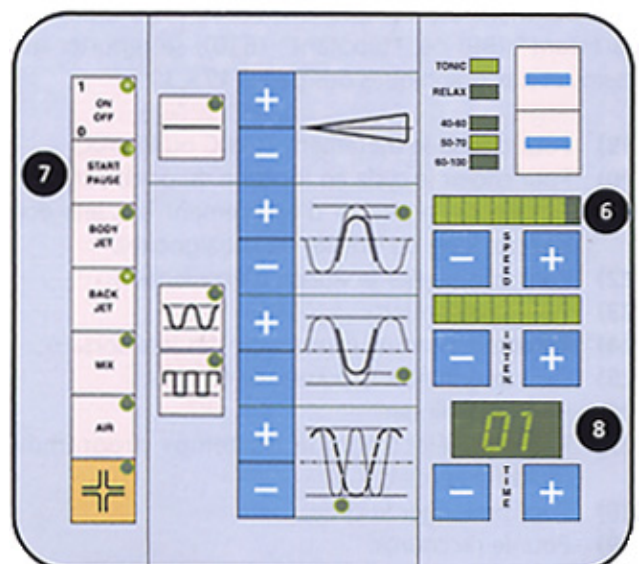
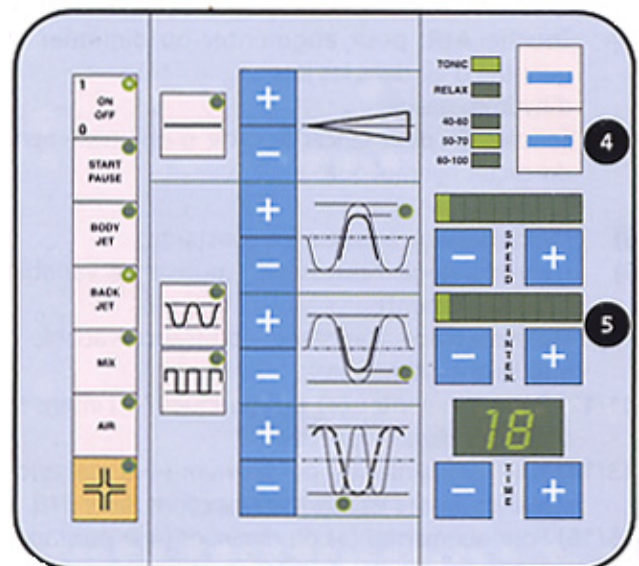
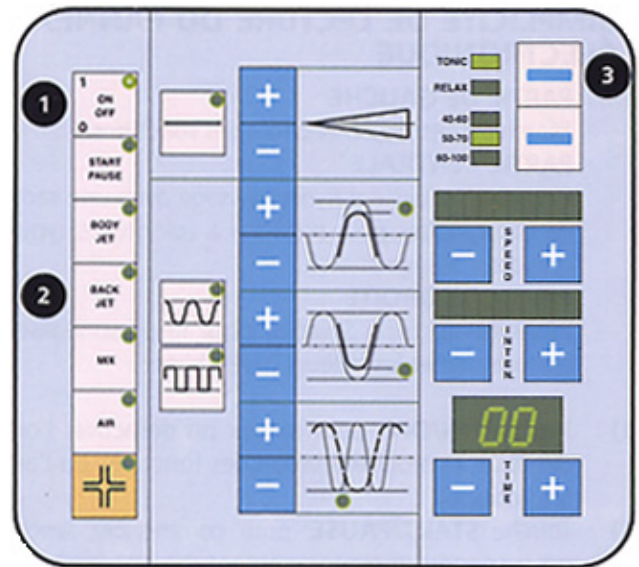

## БЫСТРОЕ ИЗМЕНЕНИЕ ПРОДОЛЖИТЕЛЬНОСТИ, СКОРОСТИ И МОЩНОСТИ

Можно ли во время массажа "TONIC" или "RELAX" изменить продолжительность, скорость и мощность?

Да

Достаточно приказать это компьютеру, при помощи соответствующих кнопок.

**ПРОДОЛЖИТЕЛЬНОСТЬ:** нажмите и удерживайте кнопку (+) или (-) под шкалой TIME в нажатом состоянии

**СКОРОСТЬ:** нажмите и удерживайте кнопку (+) или (-) SPEED

**МОЩНОСТЬ:** нажмите и удерживайте кнопку (+) или (-) INTEN.

Изменения относительно стандартных значений показываются на соответствующих шкалах [(C27) продолжительность, (C21) скорость, (C24) мощность].

Примечание: Три цикла Шиатсу были научно изучены и введены в память компьютера для различных значений массы тела, чтобы достигнуть в конце цикла отличающуюся продолжительность и интенсивность массажных струй. Тем не менее, выбор того или иного цикла - это субъективный и не обязательный фактор, так как реакция на массаж у всех людей разная.

Помимо этого, циклы предусматривают прогрессивное увеличение интенсивности и скорости движения спинных струй, автоматически управляемое компьютером. Следовательно, возможное изменение этих значений во время работы цикла имеет непосредственный, но моментальный эффект. После этого программа будет выполняться по введённым в компьютер значениям. Рядом приводятся некоторые графические изображения эффекта изменений, выполненных во время работы цикла.

Можно ли во время работы цикла Шиатсу перейти от режима "тоник" к режиму "релакс" и изменить массу тела?

Да

Для этого необходимо включить паузу работающей функции, или же выключить её.

После этого можно будет выполнять изменения, учитывая, что новый цикл начнёт работу с начала в том, что касается продолжительности, интенсивности и скорости движения струй.

Выбрав новую функцию, J-SHA возобновит работу после нажатия кнопки START.

Можно ли преждевременно остановить работу цикла ?

Да

Достаточно нажать кнопку PAUSE, после чего насос остановится.

Для продолжения работы нажмите кнопку PAUSE/START. Работа цикла продолжится с той "точки", в которой она была остановлена, с теми же значениями, которые выполнялись в момент остановки.

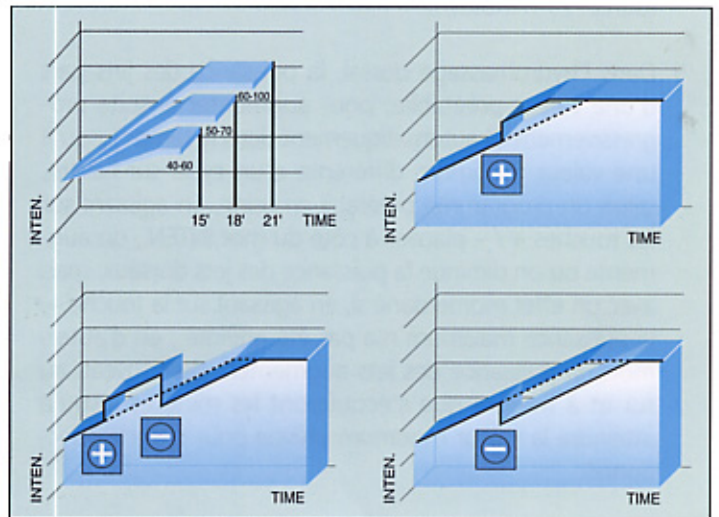
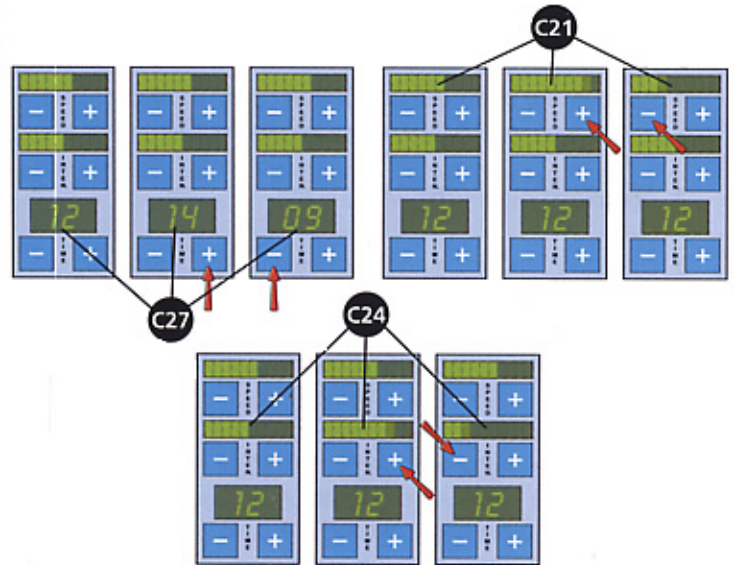

## BODY JET (КЛАССИЧЕСКИЙ ГИДРОМАССАЖ)

1. Нажмите кнопку ON/OFF: дисплей внизу справа (время) будет показывать цифры 00.
2. Нажмите кнопку BODY JET.
3. Автоматически включается гидромассаж с постоянной интенсивностью (загорится светодиод кнопки B8), но функцию можно будет изменить нажатием следующих кнопок:

B9), если вам необходим гидромассаж с переменной, плавно изменяющейся интенсивностью ("ласкающий");

B10), если вам необходим гидромассаж с переменной мощностью, изменяющейся чётко различимыми импульсами ("постукивающий").

4. На дисплее времени показывается 20 минут, но это значение можно изменить (минимум с 1 минуты, максимум до 30) при помощи кнопок + / -.

ПРИМ.: эту регулировку можно выполнить в любой момент, даже во время работы функции.

5. Нажмите кнопку START/PAUSE для включения функции.

ПРИМ.: если после включения функции вы хотите перейти к другому типу гидромассажа, то нажмите кнопку START/PAUSE выберите функцию кнопками B8, B9 и B10, после чего вновь нажмите кнопку START/PAUSE. Новый выбранный цикл начнёт работу с начала (то есть будет работать 20 минут), а не с того момента, когда был остановлен предыдущий цикл.

6. Интенсивность струй можно отрегулировать (шкала "inten.") при помощи:

- кнопок (B11/B12), если был выбран гидромассаж с постоянной интенсивностью (B8);
- кнопок (с B13 по B16), если был выбран гидромассаж с переменной интенсивностью (B9 и B10). Эти кнопки, соответственно, позволяют изменить максимальную или минимальную мощность струй (расширение или сжатие гидромассажной волны);
- Кнопки (B17/B18) позволяют регулировать "период" волны (промежуток времени между максимальным и минимальным значением данной волны и последующей).

ПРИМ.: вся вышеописанная регулировка может быть выполнена только во время работы функции, чтобы почувствовать изменения.

7. Нажав и удерживая кнопку AIR во время работы функции, обеспечивается постоянное изменение водо-воздушной смеси. Получив желаемый эффект, отпустите кнопку. Нажав кнопку два раза в течение половины секунды, количество воздуха будет изменяться циклически. При повторном нажатии кнопки циклическое изменение прекратится (количество воздуха в струях будет зависеть от положения регулятора в момент остановки).

8. После истечения времени функция прекратит работу автоматически, а дисплей времени будет показывать 00.

ПРИМ.: функцию можно выключить в любой момент нажатием кнопки ON/OFF.

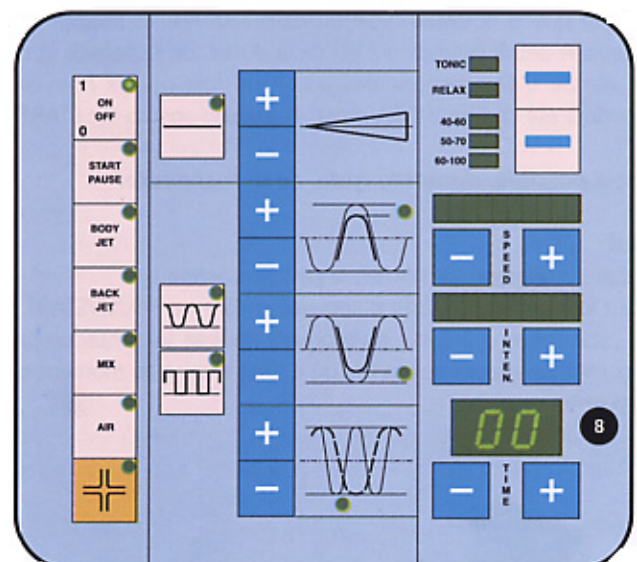
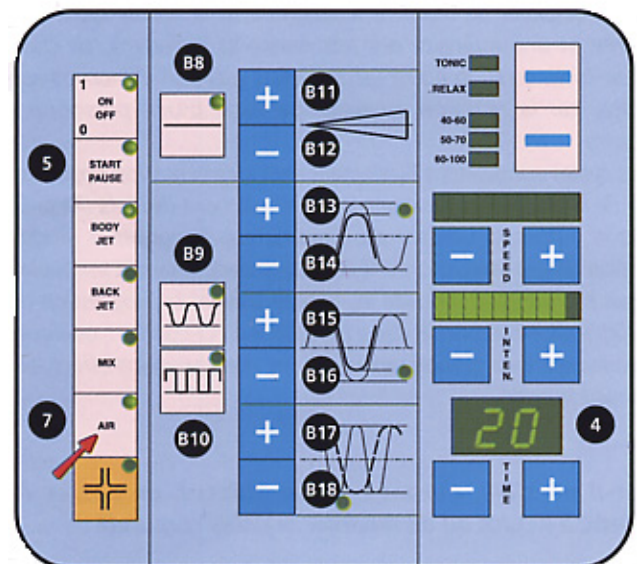
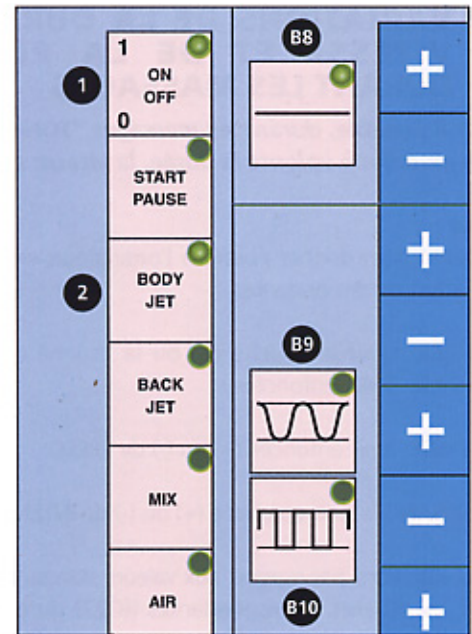



## "ЛАСКИ" И "ПОСТУКИВАНИЯ" J-SHA

Мы вам обещали водяные игры со струями J-SHA. Сейчас мы объясним процедуры, которые необходимо включить при помощи компьютера на борту вашей ванны.

### Ритмичный гидромассаж, как множество ласк.

Выбрав классический гидромассаж (кнопка ON, кнопка BODY JET), нажмите (B9).

Загорится соответствующий светодиод и погаснет светодиод кнопки (B8).

Гидромассаж начёт работу после нажатия кнопки START.

А на самом деле, как воздействуют на ваше тело струи J-SHA?

### Давайте попробуем графически схематизировать "ласкающий" гидромассаж.

**A** Сначала струи слегка касаются вашего тела

**B** ... потом набирают силу ...

**C** ... до выполнения приятного нажима

**D** ... с потрясающей настойчивостью ...

**E/F** ... после чего ласки смягчаются.

И так далее, множество раз.

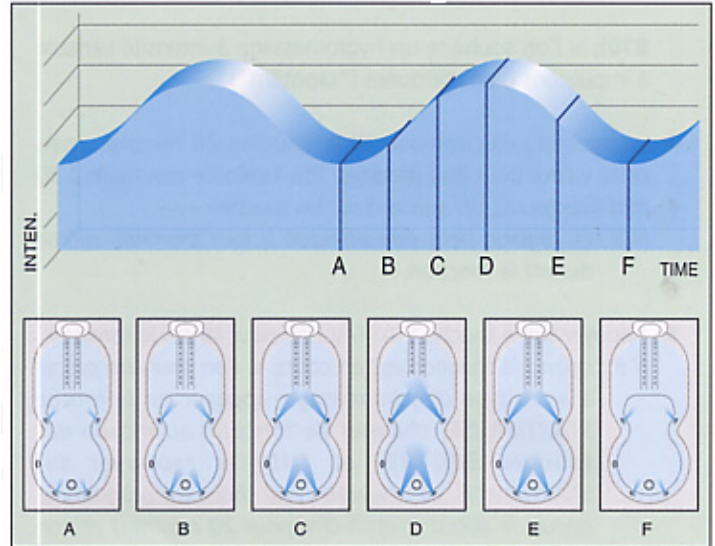
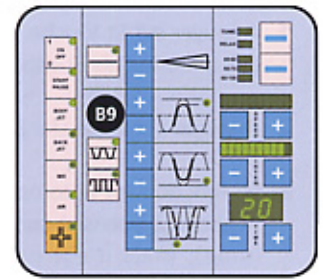
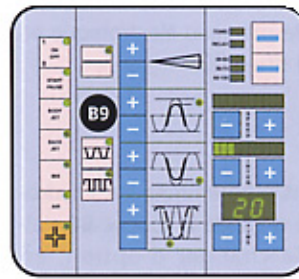

### Импульсный гидромассаж, как множество "постукиваний"

Процедура идентична предыдущей. Нажмите (B10), после чего START.

Оба цикла включаются со значениями максимальной и минимальной интенсивности, с продолжительностью, введённой в память компьютера.

Светящаяся шкала INTEN. Показывает значения интенсивности гидромассажных струй.

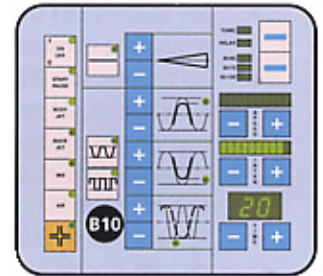
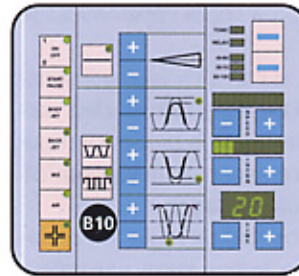

### Давайте попытаемся схематизировать также и "постукивающий" гидромассаж:

**A/B** Струи, которые до этого чуть касались вашего тела

**C/D/E** ... вдруг неожиданно набрались силы ...

**F** ... после чего отступают.

И так далее, множество раз. Эти скачки интенсивности струй вызваны различным запрограммированным изменением интенсивности (величины струй).

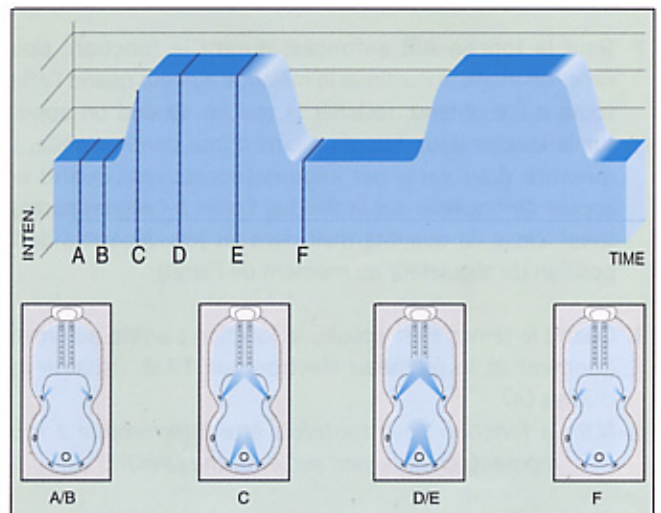

## ВАРИАЦИИ НА ТЕМУ ГИДРОМАССАЖА, "ЛАСКИ" И "ПОСТУКИВАНИЯ"

Их так много и они настолько "персонализируемы", что эффективную водную терапию можно преобразовать также и в чистое развлечение.

Этим "водным играм" J-SHA посвятила целый блок своей электронной памяти: центральная часть дисплея.

Давайте познакомимся, начиная сверху, с имеющимися в вашем распоряжении кнопками:

**B8)** кнопка для выбора программы классического гидромассажа со струями постоянной интенсивности (вводится автоматически при нажатии кнопки BODY-JET).

**B11/B12)** для изменения силы струй, персонализируя гидромассаж, в функции "гидромассаж с постоянной мощностью" (загорается светодиод B8).

**B9)** для выбора "ласкающего" гидромассажа со струями, мощность которых изменяется циклически и гармонично.

**B10)** для выбора "постукивающего" гидромассажа с резко изменяющейся интенсивностью струй.

**B13-B18)** для изменения, как в игре, "постукиваний" и "ласк".

Ласки и постукивания могут быть **более или менее мягкими, или более или менее настойчивыми.**

Или же они могут быть более или менее выразительными.

Достаточно воспользоваться кнопками (+) **B13** или (-) **B14**, или же кнопками (+) **B15** или (-) **B16**.

В приведённых рядом графиках схематично изображены изменения интенсивности "ласк" (горит светодиод B9) и "постукиваний" (горит светодиод B10).

Игру можно сделать ещё более тонкой и "личной". И, наконец, можно изменить интервалы между "ласками" и "постукиваниями".

Нажмите кнопки (+) **B17** или (-) **B18**.

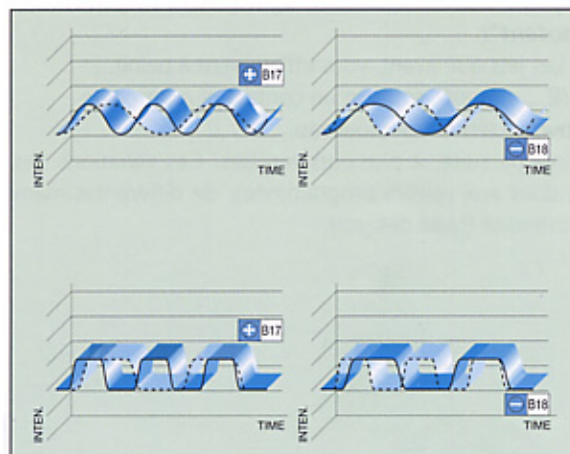
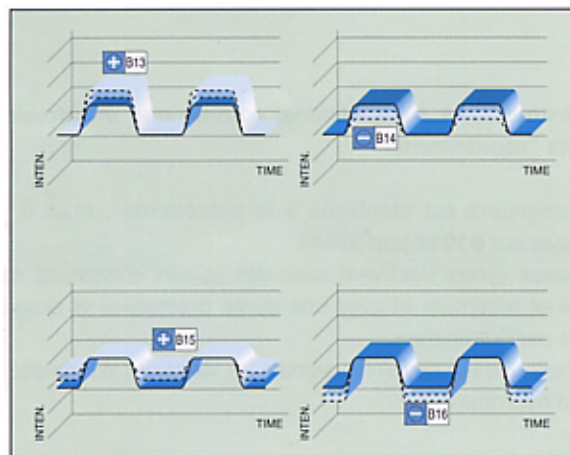
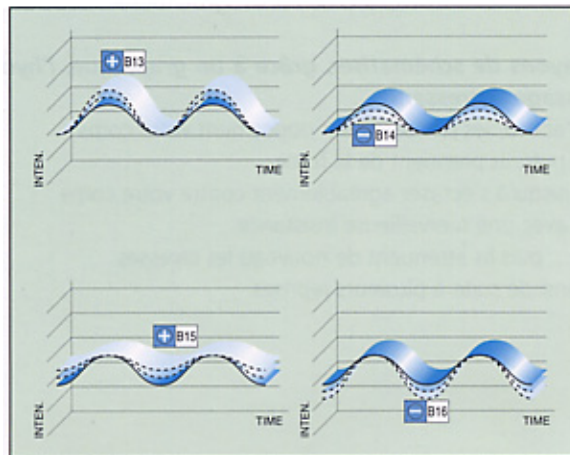
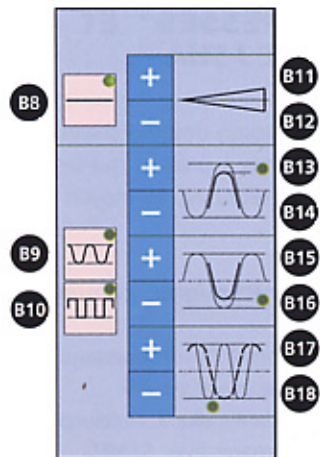

## РЕГУЛРОВКА ВОДО-ВОЗДУШНОЙ СМЕСИ

**Больше AIR, больше энергии массажу.**

### РЕГУЛИРОВКА ВОДО-ВОЗДУШНОЙ СМЕСИ

Гидромассажные струи могут быть более или менее насыщенными воздухом. Следовательно, их воздействие на тело будет более или менее интенсивным.

Воздействие обеспечивается, или изменяется, нажав и удерживая кнопку AIR (A6) до достижения необходимого эффекта.

До тех пор, пока остаётся нажатой кнопка AIR количество воздуха постоянно изменяется регулятором.

Отпустив кнопку, регулятор останавливается в необходимом положении.

### ПОМИМО ЦИКЛИЧЕСКОГО, ВОЗМОЖНО ТАКЖЕ И ПУЛЬСИРУЮЩЕЕ ВОЗДЕЙСТВИЕ

Для этого достаточно быстро нажать два раза кнопку AIR. Регулятор будет работать постоянно. Помимо эффекта, который сразу же почувствуется телом, компьютер подаст также и визуальный сигнал в виде мигающего светодиода AIR.

Нажав кнопку AIR ещё один раз, этот эффект прекратится автоматически.

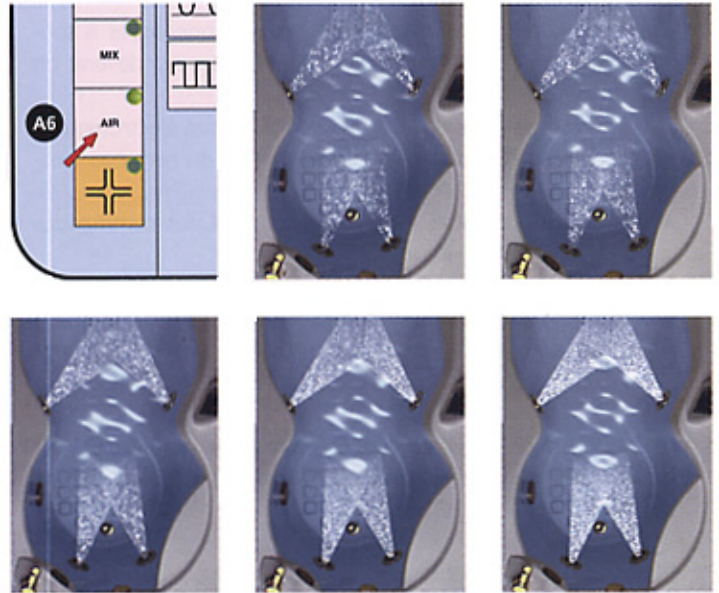

## ДОПОЛНИТЕЛЬНЫЕ ФУНКЦИИ И РЕГУЛИРОВКА

### ПРОДОЛЖИТЕЛЬНОСТЬ ЦИКЛА

Гидромассажные циклы автоматически устанавливаются на продолжительность в 20 минут, но время может быть увеличено или уменьшено в любой момент при помощи кнопок (+) или (-), C28 или C29.

### ВРЕМЕННОЕ ОТКЛЮЧЕНИЕ ЦИКЛА (ПАУЗА)

Нажмите кнопку PAUSE (A2).

Выполняемая функция остановится, после чего соответствующий светодиод будет мигать.

Вновь нажмите кнопку (A2). Функция продолжит работу с того момента, когда она была остановлена.

Во время ПАУЗЫ можно поменять "игру", то есть перейти от классического гидромассажа к ласкающему или постукивающему, или же наоборот.

### Можно ли перейти к другому гидромассажу, Шиатсу или Микс, например, после нажатия кнопки START?

**НЕТ**, необходимо остановить выполняемую программу при помощи кнопки ON/OFF (A1), после чего выбрать новую программу и включить её кнопкой START (A2).

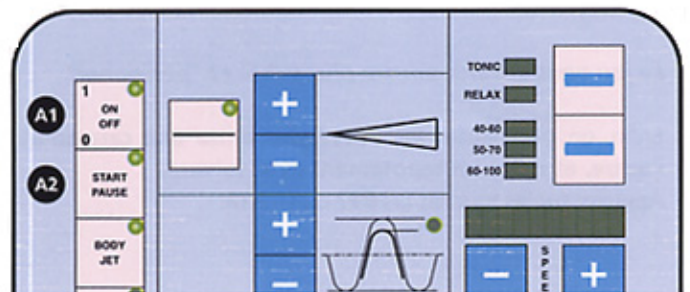
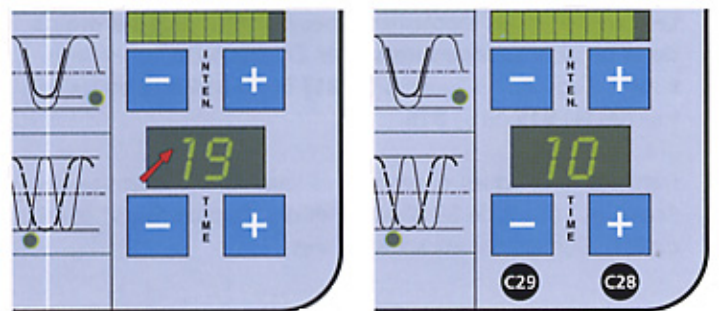

## ТЕПЕРЬ, ЕСЛИ ХОТИТЕ, ВЫБЕРИТЕ 3-Ю ПРОГРАММУ: MIX

1. Нажмите кнопку ON/OFF: дисплей внизу справа (время) будет показывать цифры 00.
2. Нажмите кнопку MIX.
3. Во время работы этой функции вода подаётся из всех форсунок (спинных Шиатсу и "классических"). Спинной массаж автоматически переключается на режим "TONIC" (движение струй снизу вверх), но направление можно и изменить ("RELAX"), нажав кнопку справа от двух светодиодов.
4. Продолжительность цикла 20 минут, но её можно изменить по своему усмотрению (минимум 1 минута, максимум 30) при помощи кнопок + / -.

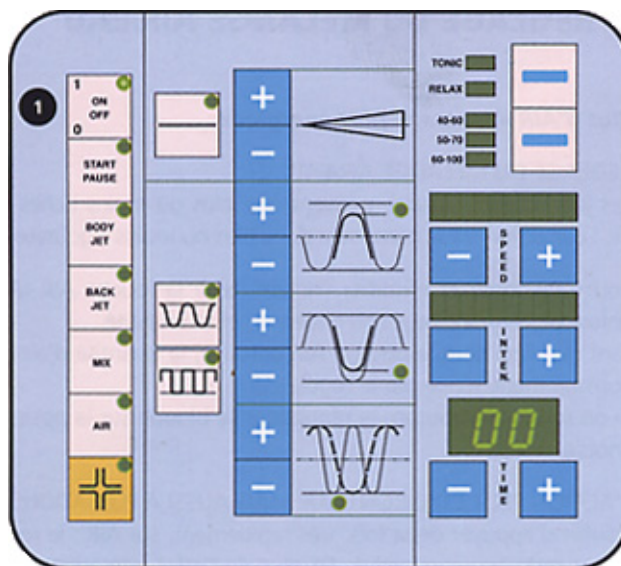

5. Цикл включается на максимальной интенсивности, так как работают все гидромассажные форсунки (спинные "Шиатсу" и "классические"). Эта интенсивность может быть понижена при помощи кнопок **B12/B11**. Во время работы данной функции отключены кнопки "масса тела" (**C20**) и кнопки "циклического" и "импульсного" гидромассажа (**B9/B10**).
6. Скорость движения спинных струй постепенно увеличивается с течением времени (смотри "BACK JET", пункт б) и может быть изменена кнопками рядом с надписью "SPEED".

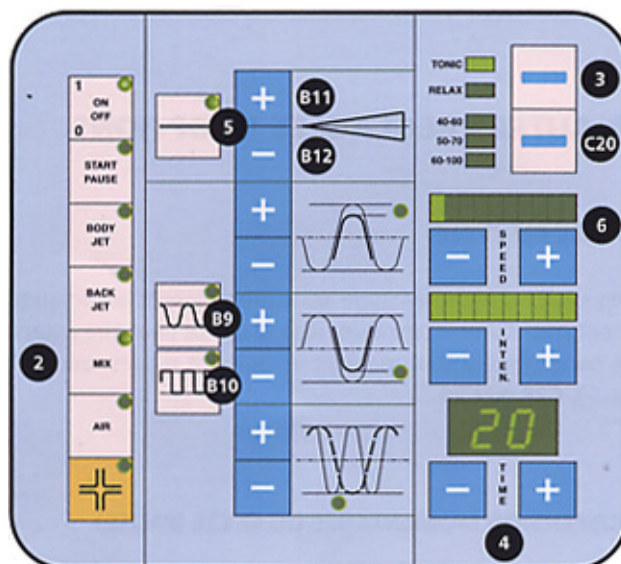

7. Нажмите кнопку START/PAUSE для включения функции.

ПРИМ.: Продолжительность цикла (TIME) можно изменить в любой момент, в то время как мощность струй (INTEN.) и скорость движения (SPEED) можно изменить только во время работы функции, чтобы почувствовать изменения. Во время работы функции нельзя перейти от режима "TONIC" к режиму "RELAX" и наоборот. Изменение цикла можно выполнить только до включения функции, или же во время паузы, нажав для этого соответствующую кнопку (новый цикл начнёт работу с начала).

8. Нажав и удерживая кнопку AIR во время работы функции, обеспечивается постоянное изменение содержания воздуха в смеси. Получив необходимый эффект, отпустите кнопку. Нажав на кнопку два раза в течение половины секунды, количество воздуха будет меняться циклически. Вновь нажав кнопку, циклический эффект отключится (количество воздуха будет зависеть от положения регулятора на момент отключения).

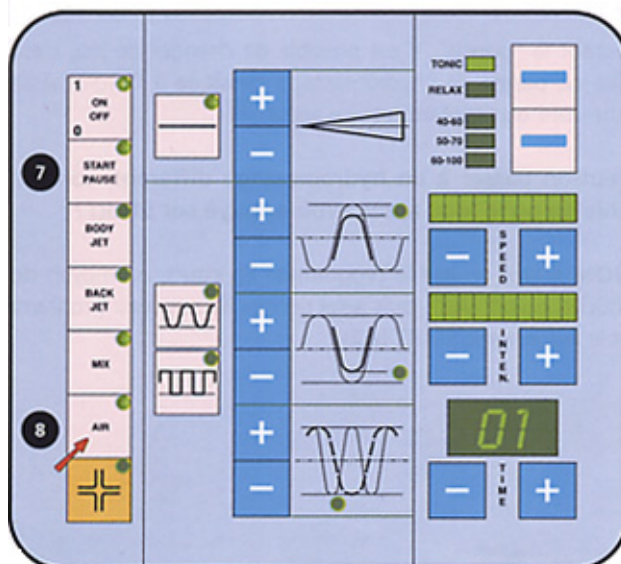

9. После истечения времени функция прекратит работу автоматически, а дисплей времени будет показывать 00.

ПРИМ.: функцию можно выключить в любой момент нажатием кнопки ON/OFF.

## РЕКОМЕНДАЦИИ ПРЕДУПРЕЖДЕНИЯ

### Хотите сократить цикл?

Нажмите и удерживайте кнопку (-) TIME.

### Хотите отключить его вообще?

Нажмите OFF. При повторном нажатии кнопки OFF выключается компьютер.

### После включения цикла вы передумали и желаете перейти к другому (или же вы ошиблись)?

Нажмите кнопку OFF (A1): работающая функция выключится, и на дисплее TIME появится 00. Выберите новую программу по уже описанным выше процедурам и включите её кнопкой START.

**Помните, что компьютер не принимает неправильно выполненные команды.**

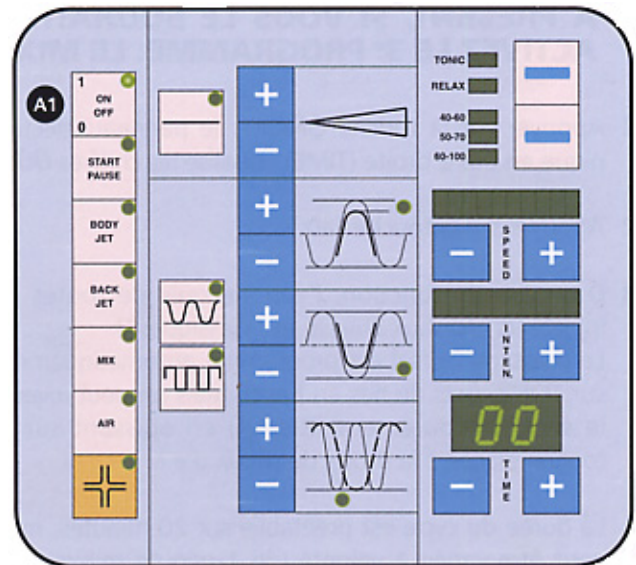

## МЕРЫ ПРЕДОСТОРОЖНОСТИ

- никогда не включайте гидромассаж, если крышка заборного отверстия снята;
- не пользуйтесь электрическими приборами во время приёма ванны или же рядом с наполненной водой ванной;
- не пользуйтесь растворителями, порошковыми моющими средствами, абразивными тканями;
- не направляйте гидромассажные форсунки на заборное отверстие;
- в конце гидромассажа рекомендуется выключить общий выключатель, установленный на линии питания ванны;
- рекомендуется наполнять ванну смешанной водой с макс. температурой 60 °C (то есть не наливать сначала горячую воду, а затем холодную), чтобы снизить до минимума температурный перепад и осаждение накипи (чему способствует высокая температура воды), а также для поддержания блестящего вида поверхностей ванны.

## ЧИСТКА ВАННЫ ПОСЛЕ ИСПОЛЬЗОВАНИЯ

В конце использования, для полного опорожнения, необходимо слить воду, не отключая общий выключатель. Когда через слив вытечет вся вода, открывается дренажный клапан, клапан остаётся открытым несколько минут, появляется надпись "SC" и светодиод START/PAUSE мигает. Когда надпись исчезнет (приблизительно через три минуты) можно выключить общий выключатель.

J-SHA может использоваться и в качестве обычной ванны (без электропитания), то есть её можно очистить и ополоснуть потом. В этом случае вода может попасть в самую нижнюю часть системы через форсунки в спинке ванны.

Для слива воды из этой части необходимо выключить общий выключатель и включить его через несколько секунд: дренажный клапан откроется приблизительно на 50 секунд (это сигнализируется одновременным миганием светодиода START/PAUSE).

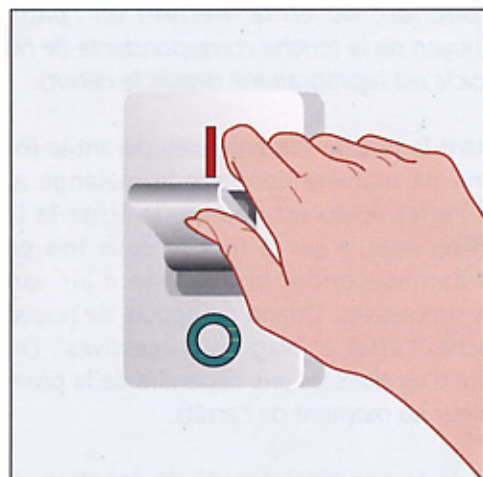
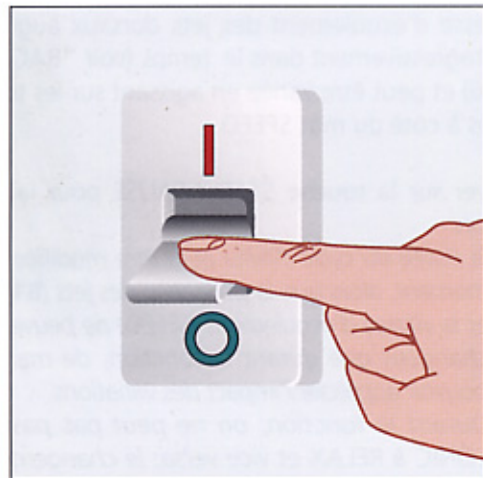

## САНИТАРНАЯ ОБРАБОТКА ГИДРАВЛИЧЕСКОЙ СИСТЕМЫ

1. Наполните ванну до закрытия спинных форсунок. Можно также использовать и воду после гидромассажа, добавив необходимое количество для достижения правильного уровня. Если J-SHA используется в бытовых условиях, то рекомендуется выполнять санитарную обработку один раз в месяц.
2. Удалите пробку, расположенную на борту ванны рядом со спинкой и залейте в отверстие дезинфицирующую жидкость NUOVO SANI FORMIC FORTE (прилагается). Рекомендуем использовать эту жидкость для гарантии максимальной эффективности цикла, а также для исправной работы установленной на ванне системы. Ёмкость бачка для дезинфицирующей жидкости составляет более литра, следовательно, может вместить в себя два флакона (объёмом 1/2 литра), которых будет достаточно приблизительно для пятнадцати циклов.

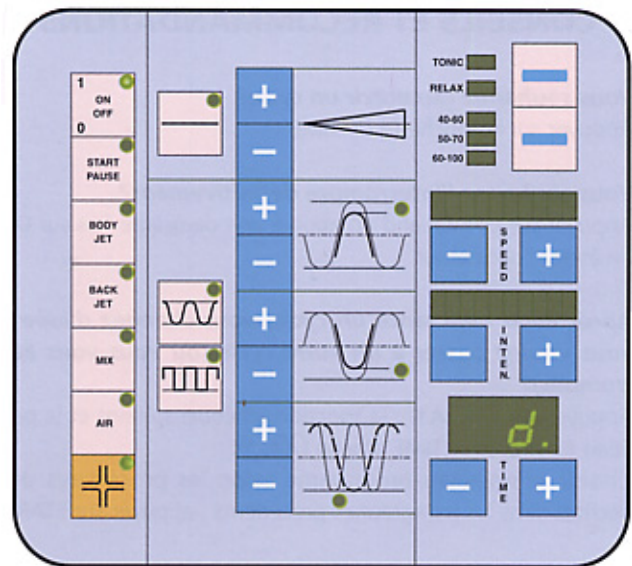

3. Нажмите и удерживайте кнопку  $\frac{\text{||}}{\text{||}}$  течение приблизительно 4 секунд (это предотвращает случайное и нежелательное включение цикла). На дисплее появится мигающая надпись "d", которая после этих 4 секунд будет гореть постоянно. Существует защитное устройство, предупреждающее включение санитарной обработки во время работы гидромассажа и наоборот.
4. Цикл санитарной обработки начнётся через несколько секунд: на дисплее появится надпись "69", которая постепенно будет уменьшаться вплоть до "d1" (3 минут). Насос будет работать в начале и в конце цикла, чтобы распределить жидкость по трубам наилучшим образом и оптимизировать дезинфицирующий эффект.
5. После истечения приблизительно 9 минут санитарная обработка прекратит работу, а дисплей времени будет показывать 00.

ПРИМ.: функцию можно выключить, только отключив питание ванны.

6. Завершив цикл, необходимо слить воду. При необходимости погрузиться в воду для других процедур, её необходимо поменять, так как раствор дезинфицирующей жидкости раздражает кожу. Жидкость специально окрашивается, чтобы показать её наличие в воде.

**Примечание:** возможно, что во время санитарной обработки образуется небольшое количество пены. Закрыв регулятор воздуха (воспользовавшись кнопкой AIR во время функций Body-jet или Mix) образование пены практически исключается. Убедитесь, что гидромассажные форсунки открыты, хотя бы частично.

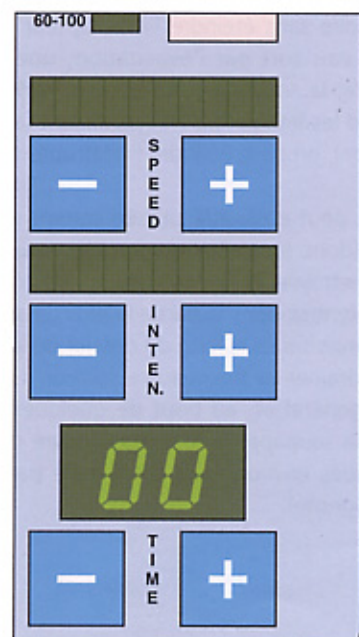
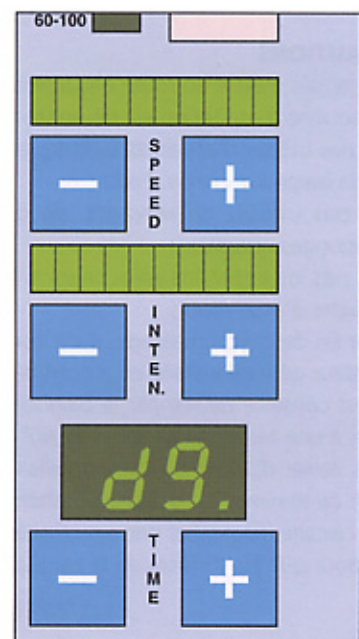

## НЕХВАТКА ВОДЫ ИЛИ ЖИДКОСТИ ВО ВРЕМЯ САНИТАРНОЙ ОБРАБОТКИ (АВАРИЙНЫЕ УСЛОВИЯ)

Электронная система, управляющая программой санитарной обработки, контролирует как уровень воды в ванне, так и уровень дезинфицирующей жидкости в бачке: если не соблюдаются необходимые условия, цикл не включается, или же прерывается, после чего на дисплее появляются сообщения для устранения сложившихся аномалий.

- **Недостаточный уровень воды:** если нажать и удерживать кнопку (Pg), то вместо начала работы цикла появится надпись "L1" на дисплее TIME.

В этом случае необходимо довести уровень воды до необходимой отметки и вновь нажать кнопку NgJ на несколько секунд.

- **Бачок дезинфицирующей жидкости пуст:** если нажать и удерживать кнопку (Pg), то через несколько секунд на дисплее TIME появится надпись "Ld", и цикл не включится. В вашем распоряжении 1 минута времени, чтобы долить в бачок дезинфицирующую жидкость. В этом случае включится насос, и цикл начнёт работу по программе, в противном случае цикл будет отменён.

- **Дезинфицирующая жидкость кончается во время её поступления в гидравлическую систему (первая часть цикла):** насос останавливается и на дисплее TIME появляется надпись "Ld".

Если в течение 4,5 минут в бачок будет налита жидкость, то цикл возобновится и продолжит работу до истечения предусмотренных 9 минут, в противном случае цикл окончательно прервётся. В этом случае надпись на дисплее TIME изменится на "Sd". Это сообщение будет присутствовать приблизительно 60 минут (если не будет нажата кнопка ON/OFF), предупреждая, что санитарная обработка не была завершена, и что бачок пуст.

- **Во время цикла уровень воды опускается ниже предусмотренного (открыт слив):** насос не включится для конечного споласкивания (последняя минута цикла), или же остановится в этом состоянии.

О неисправности будет свидетельствовать надпись "L1" на дисплее TIME. Если в течение 4,5 минут с момента появления сообщения будет долита вода в ванну, то цикл продолжит работу автоматически, в противном случае он окончательно выключится без дополнительных сообщений, потому что, практически, санитарная обработка системы может считаться завершённой.

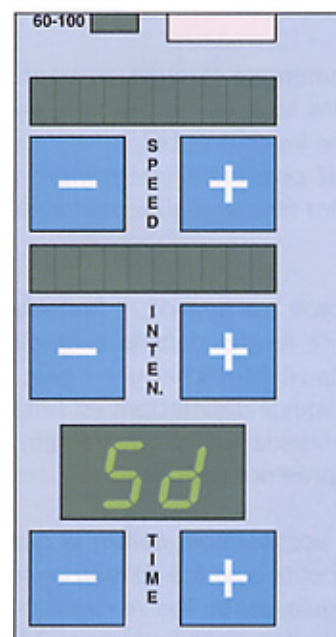
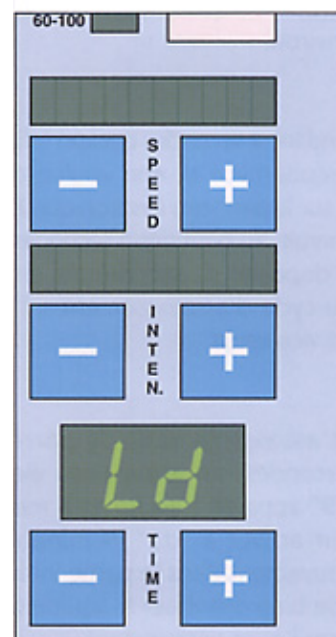
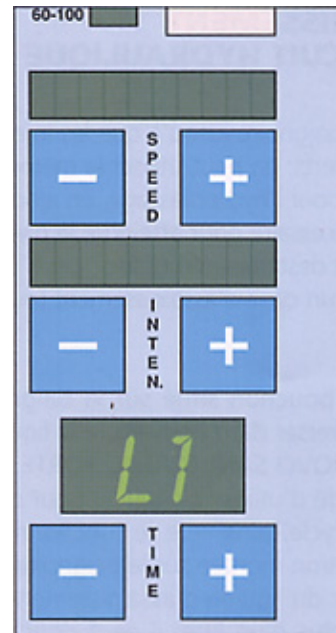

## СООБЩЕНИЯ НА ДИСПЛЕЕ

Во время нормальной работы J-SHA, или же когда возникают неисправности, не позволяющие использование функций, на дисплее появляются следующие сообщения:

- Po:** обозначает движение селектора, который подготавливает гидравлическую систему согласно выбранной функции
- SC:** появляется в конце опорожнения ванны (дисплей TIME должен показывать 00) и сигнализирует полное открытие дренажного клапана, расположенного под днищем ванны (на протяжении около 3 минут).
- d**  
**d9**  
÷  
**d1** эти сообщения появляются во время фаз включения и выполнения цикла санитарной обработки. Обратный отсчёт времени с d9 до d1 выполняется автоматически.
- L1:** **количество воды в ванной недостаточно.**  
Долить воды до закрытия спинных форсунок. Если сообщение появляется во время работы функции, с целью её автоматического возобновления, воду необходимо долить в течение 4,5 минут с начала мигания надписи "L1".
- Ld:** **бачок дезинфицирующей жидкости пуст.**  
Долить жидкость в бачок. Для автоматического включения или возобновления цикла жидкость следует долить в течение времени, указанного в главе "ЦИКЛ САНИТАРНОЙ ОБРАБОТКИ".
- Sd:** **появляется, когда цикл санитарной обработки был прекращён окончательно по причине опорожнения бачка.**  
Сообщение сохраняется на протяжении около 1 часа (его можно стереть нажатием кнопки ON/OFF), обозначая, что цикл не был завершён, и что бачок пуст.
- P1:**  
÷  
**P4**  
**PP** Были обнаружены неисправности в устройствах, которые подготавливают гидравлическую систему согласно выбранной функции. Может быть запрещено использование лишь одной функции (Body - Back - Mix) или же всех.
- L2:** Обозначает неисправность датчика, включающего автоматическое открытие клапана полного дренажа после опорожнения ванны.
- E1:**  
**НН** Эти сообщения обозначают НН неисправности различного типа, касающиеся электронной части или насоса, запрещающая работу любой функции. Примечание для пользователя: При наличии этих двух сообщений рекомендуется выключить компьютер (при помощи кнопки OFF или посредством общего выключателя), чтобы защитить электронные цепи.

## ПРИМЕЧАНИЯ

Любая функция может быть временно остановлена нажатием кнопки "PAUSE" (кроме цикла санитарной обработки). Насос останавливается, и состояние паузы сигнализируется миганием остаточного времени на дисплее времени и светодиода start/pause. При повторном нажатии кнопки start/pause цикл продолжит работу с того момента, когда он был прерван.

После завершения работы любого цикла на дисплее времени появляется надпись 00, обозначающая условия ожидания при необходимости введения другого цикла.

При наличии на дисплее времени надписи 00 нажатием кнопки ON/OFF выключается электронная система и на дисплее появятся две чёрточки (- -), обозначая, что не был выключен главный выключатель на линии питания ванны. Приблизительно через 30 минут электронные системы отключаются в любом случае (надпись 00 превращается в - -).

## НЕИСПРАВНОСТИ В РАБОТЕ

### Дисплей не работает:

- убедитесь, что общий выключатель включён;
- если используется автоматический таймер, то убедитесь, что он включён;
- проверьте целостность наружных предохранителей.

### Цикл не включается, или же прекращает работу:

- нажмите кнопку ON, выберите необходимую функцию (должны загореться соответствующие светодиоды), после чего нажмите кнопку START;
- отключите компьютер (отключив и включив общий выключатель), после чего вновь выберите функцию и нажмите кнопку START;
- убедитесь, что уровень воды в ванне находится над верхней спинной форсункой. Если сработала система защиты, подключённая к датчику уровня (по причине недостатка воды в ванне или слишком больших волн) цикл не включится или же прервёт работу, а на дисплее появится надпись "L1". Восстановив необходимый уровень воды, следует вновь нажать кнопку START для включения цикла.

### Из форсунок гидромассажа выходит мало воздушных пузырей:

- нажмите кнопку AIR и удерживайте её до достижения необходимой пропорции водо-воздушной смеси, после чего отпустите кнопку.

### Мощность гидромассажных струй понизилась:

- поверните форсунки против часовой стрелки;
- очистите заборное отверстие, следуя инструкциям параграфа "Плановое обслуживание";
- проверьте и очистите гидромассажные форсунки, опять-таки следуя инструкциям параграфа "Плановое обслуживание".

**ЕСЛИ ДАЖЕ ПОСЛЕ ЭТОЙ ПРОВЕРКИ ВАННА ОБНАРУЖИВАЕТ НЕИСПРАВНОСТИ, ТО НЕОБХОДИМО ОБРАТИТЬСЯ В ЦЕНТР ТЕХОБСЛУЖИВАНИЯ ДЖАКУЗЗИ В ВАШЕЙ ЗОНЕ.**



## ПЛАНОВОЕ ОБСЛУЖИВАНИЕ

### Чистка заборного отверстия

При помощи отвёртки отвинтите винт (K) и снимите крышку (H) с отверстия. Удалите мусор и промойте все детали лишь только водой с жидким моющим средством.

**Примечание:** Установите крышку (H) с кольцевой прокладкой (F) внутрь, хорошо установив её в специальную канавку.

Позолоченные детали защищены прозрачной плёнкой. Обратите на них особенное внимание во время чистки, чтобы не повредить эту плёнку.

### Чистка гидромассажных форсунок

- Осторожно снимите кольцо фланца (M), используя при необходимости в качестве рычага, попеременно в нескольких точках под краем кольца, плоскую и широкую отвёртку.
- Нажав на специальные лепестки, или же используя входящий в комплект (см. принадлежности) конический ключ (P), снимите круглую гайку (N) и форсунку (L). Для отсоединения круглой гайки от форсунки поверните её против часовой стрелки до конца хода, после чего возьмите форсунку пальцами и потяните с силой на себя.
- Очистите поверхности от отложений и промойте детали только водой и жидким моющим средством. При необходимости разберите также и форсуночный узел (состоящий из трёх частей) для того, чтобы промыть его внутренние части, стараясь не потерять удерживающую пружину.
- Соберите форсунку (L) и установите её на место, закрепив при помощи круглой гайки (N). Убедитесь в надёжности затяжки (по часовой стрелке) круглой гайки (N).
- После этого установите кольцо фланца (M), нажав на него.

### Чистка ванны

Чистка ванны простая и быстрая: для этого достаточно использовать любое жидкое, нейтральное, не абразивное моющее средство.

Для избежания отложения накипи (вызванного слишком жёсткой водой), рекомендуется устанавливать смягчитель.

Тем не менее, очистка всех частей ванны должна быть в любом случае довольно частой, с целью сохранения блеска ванны и её металлических частей.

**НИ В КОЕМ СЛУЧАЕ НЕ ПОЛЬЗУЙТЕСЬ АБРАЗИВНЫМИ САЛФЕТКАМИ, ПОРОШКОВЫМИ МОЮЩИМИ СРЕДСТВАМИ, АЦЕТОНОМ ИЛИ ДРУГИМИ РАСТВОРИТЕЛЯМИ.**

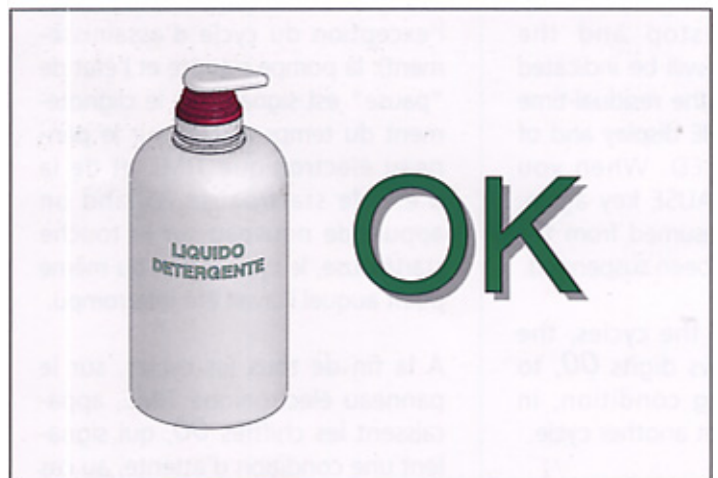
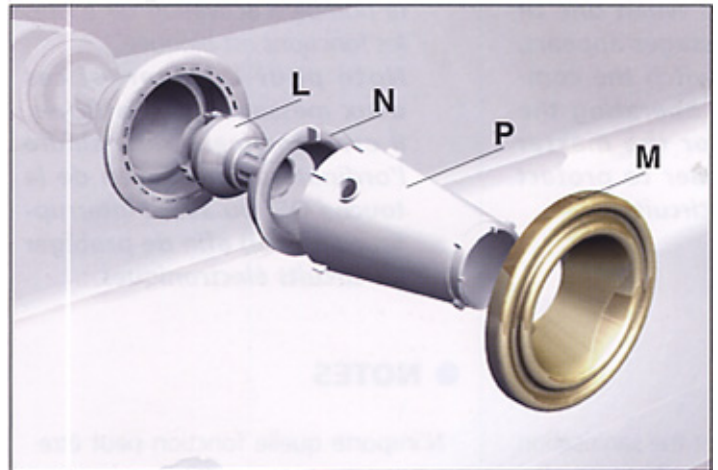
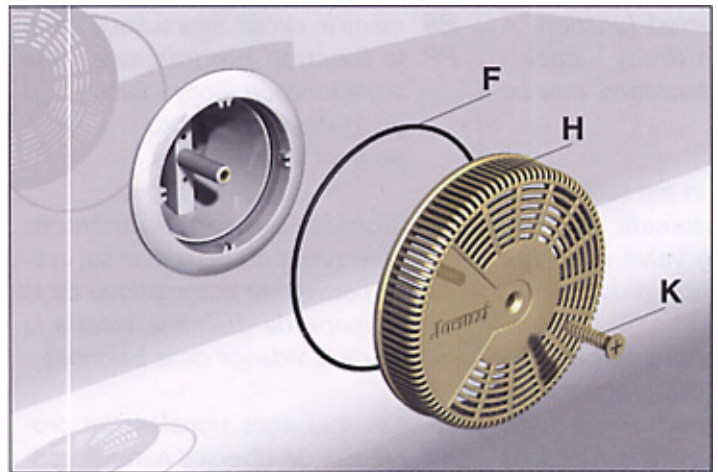

## НЕПЛАНОВОЕ ОБСЛУЖИВАНИЕ

Ванну можно периодически полировать. Эту операцию можно выполнять на всей поверхности, используя для этого обычную полироль.

При образовании царапин или другого ущерба определённой значимости, выполняемые операции указываются в таблице на последней странице обложки. Для ремонта этих повреждений необходимо обрабатывать поверхность гораздо больше повреждённой, чтобы сделать однородной обработанную зону.

Для выполнения более сложного ремонта, а также для замены повреждённых компонентов вам следует обращаться к квалифицированному персоналу.

**ДЛЯ ВЫПОЛНЕНИЯ ЛЮБОГО ОБСЛУЖИВАНИЯ РЕКОМЕНДУЕТСЯ ОБРАЩАТЬСЯ В ЦЕНТР ТЕХОБСЛУЖИВАНИЯ ФИРМЫ ДЖАКУЗЗИ В ВАШЕЙ ЗОНЕ**

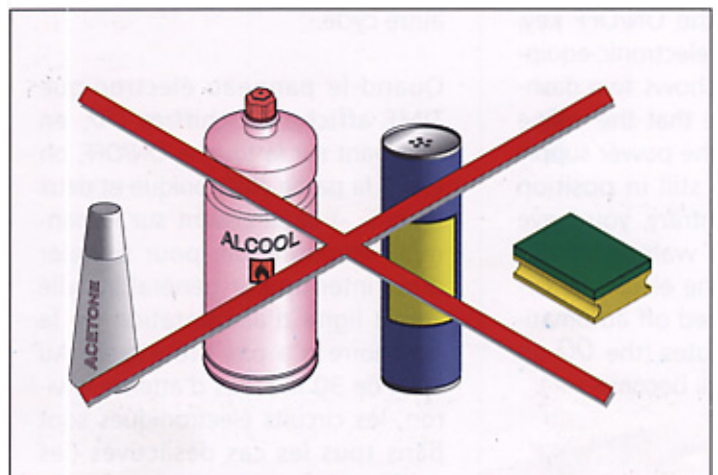

В зависимости от дефектов, производить действия в предлагаемом порядке, начиная с буквы (А)

<b>ЦАРАПИНЫ/ОБЖИГ ОЧЕНЬ СИЛЬНЫЕ</b>	<b>РАБОТЫ ТОЛЬКО ДЛЯ КВАЛИФИЦИ- РОВАННОГО ПЕР- СОНАЛА</b>					<b>БУМАГА НАЖДАЧНАЯ 400</b>	<b>СМАЧИВАТЬ ПЕРИОДИЧЕСКИ</b>
<b>ЦАРАПИНЫ/ОБЖИГ ГЛУБОКИЕ</b>			(А)	(В)		<b>БУМАГА НАЖДАЧНАЯ 800</b>	
<b>ЦАРАПИНЫ/ОБЖИГ ЛЕГКИЕ</b>			(А)	(В)	(С)		
<b>СЛЕДЫ/ПЯТНА ПОВЕРХНОСТНЫЕ</b>		(А)	(В)	(С)	(D)	<b>ПОЛИРОЛЬ-ЗАКРЕПИТЕЛЬ</b>	
<b>МАТОВОСТЬ</b>		(А)	(В)	(С)	(D)	(E)	<b>ВОСК/ПОЛИРОЛЬ ДЛЯ БЛЕСКА</b>





**JACUZZI EUROPE S.p.A.**  
**S.S. Pontebbana Km 97,200**  
**33098 Valvasone (PN) Italia**  
**Tel. +39-0434-859111 – Fax +39-0434-85278**

JACUZZI WHIRLPOOL GmbH DEUTSCHLAND  
Lindenstrasse 110  
49393 LOHNE – Deutschland  
Tel. (04442) 93300 – Fax (04442) 933050  
e-mail: info.jacuzzi@gmx.de

JACUZZI (FRANCE)  
29/B Rue Pastorelli  
06000 NICE – France  
Tel. 04.93.85.21.22 – Fax 04.93.85.28.40  
e-mail: jacuzzi-france@wanadoo.fr

JACUZZI (ESPANA)  
Enrique Granados 137/4<sup>o</sup>-1<sup>a</sup>  
08008 BARCELONA – Espana  
Tel. (93) 2384162 – Fax (93) 2385032  
e-mail: nextes@jacuzzi.it

**HERBOVITAL 2 srl**

**Via A.Calzolari 7**  
**40128 BOLOGNA – ITALIA**  
**Tel. +39-051-375011 – Fax +39-051-377513**  
**e-mail: herbo@tin.it**

**Молочный пер. 9/14 стр. 3**  
**119034 МОСКВА – РОССИЯ**  
**Тел. +7-095-5029551 – Факс +7-095-5029552**  
**e-mail: mail@herbovital.ru**

**ул. Анри Барбюса 40-25**  
**03150 КИЕВ – УКРАИНА**  
**Тел. +38044-2511034 – Факс +38044-2391153**  
**e-mail: herbovital@herbovital.com.ua**

Указанные данные и характеристики, являются для фирмы Jacuzzi Europe S.p.A. необязательными, и она оставляет за собой право вносить необходимые изменения без обязательств предварительного уведомления или замены.

JACUZZI EUROPE S.p.A. • all rights reserved • 2002  
web site • <http://www.jacuzzi.it>  
e-mail • [info@jacuzzi.it](mailto:info@jacuzzi.it)